

FOYER OPTIM 6 EN CONFORMITÉ AVEC EN 13 229 – W

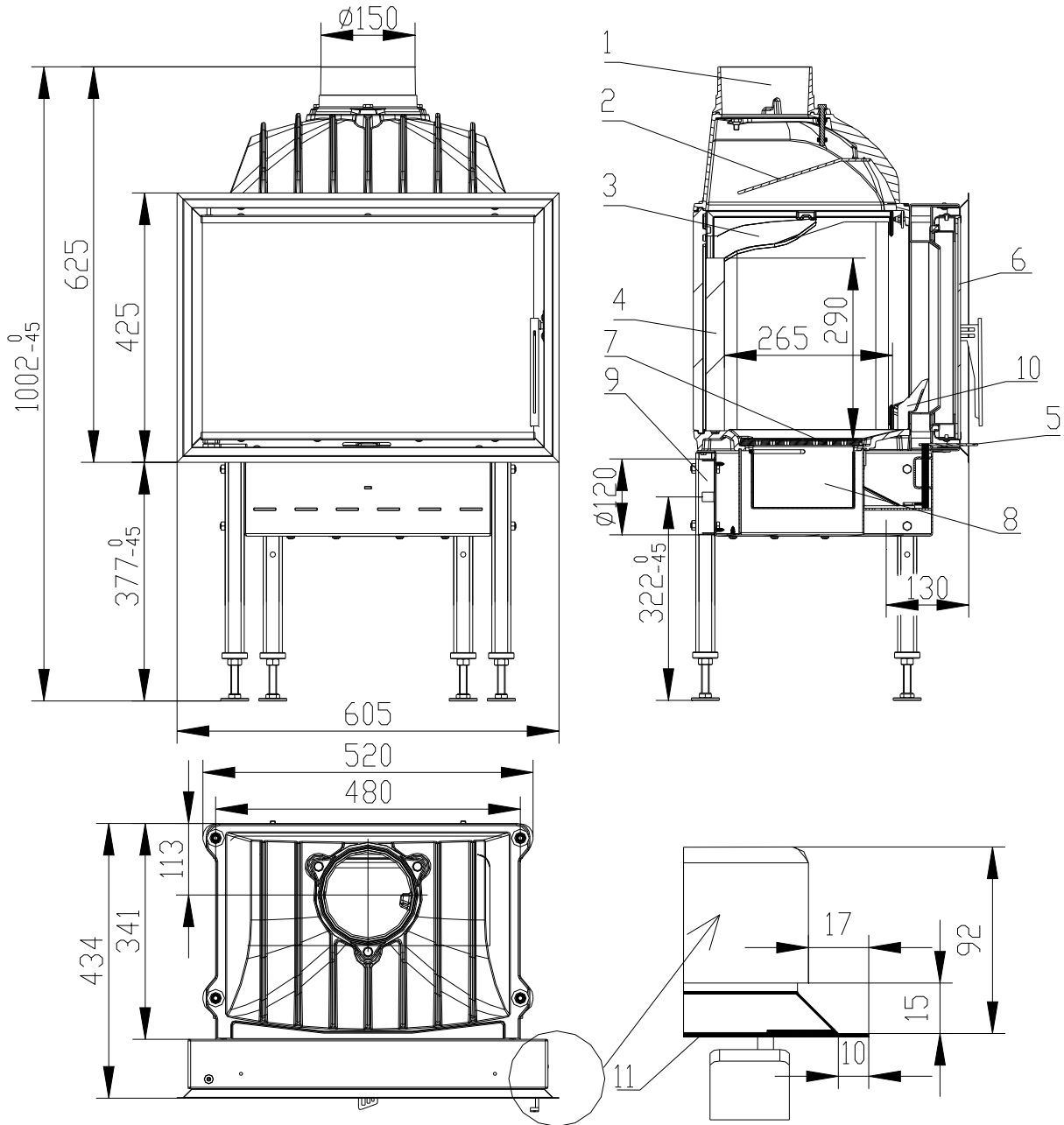

- | | |
|---|--|
| <ul style="list-style-type: none"> 1. <i>Sortie fumées</i> 2. <i>Défecteur</i> 3. <i>Défecteur Carcon</i> 4. <i>Carcon</i> 5. <i>Commande de régulation d'air externe</i> 6. <i>Vitre</i> | <ul style="list-style-type: none"> 7. <i>Grille</i> 8. <i>Caisse cendres</i> 9. <i>Admission d'air externe</i> 10. <i>Verrou</i> 11. <i>Encadrement</i> |
|---|--|

Données techniques :

		<i>Foyer fermé</i>
<i>Puissance nominale</i>	kW	6
<i>Rendement</i>	%	78,5
<i>Volume de flux des fumées</i>	g/s	5,8
<i>Température des fumées</i>	°C	347
<i>Pression minimale pour puissance nominale</i>	Pa	10
<i>Combustible</i>		<i>Bois (bûches de hêtre)</i>
<i>Volume de combustible par heure</i>	kg/h	1,9
<i>Emissions CO (en rapport avec 13% O2)</i>	%	0,07
<i>Diamètre du carneau de fumée</i>	mm	150
<i>Poids</i>	kg	102

Carcon

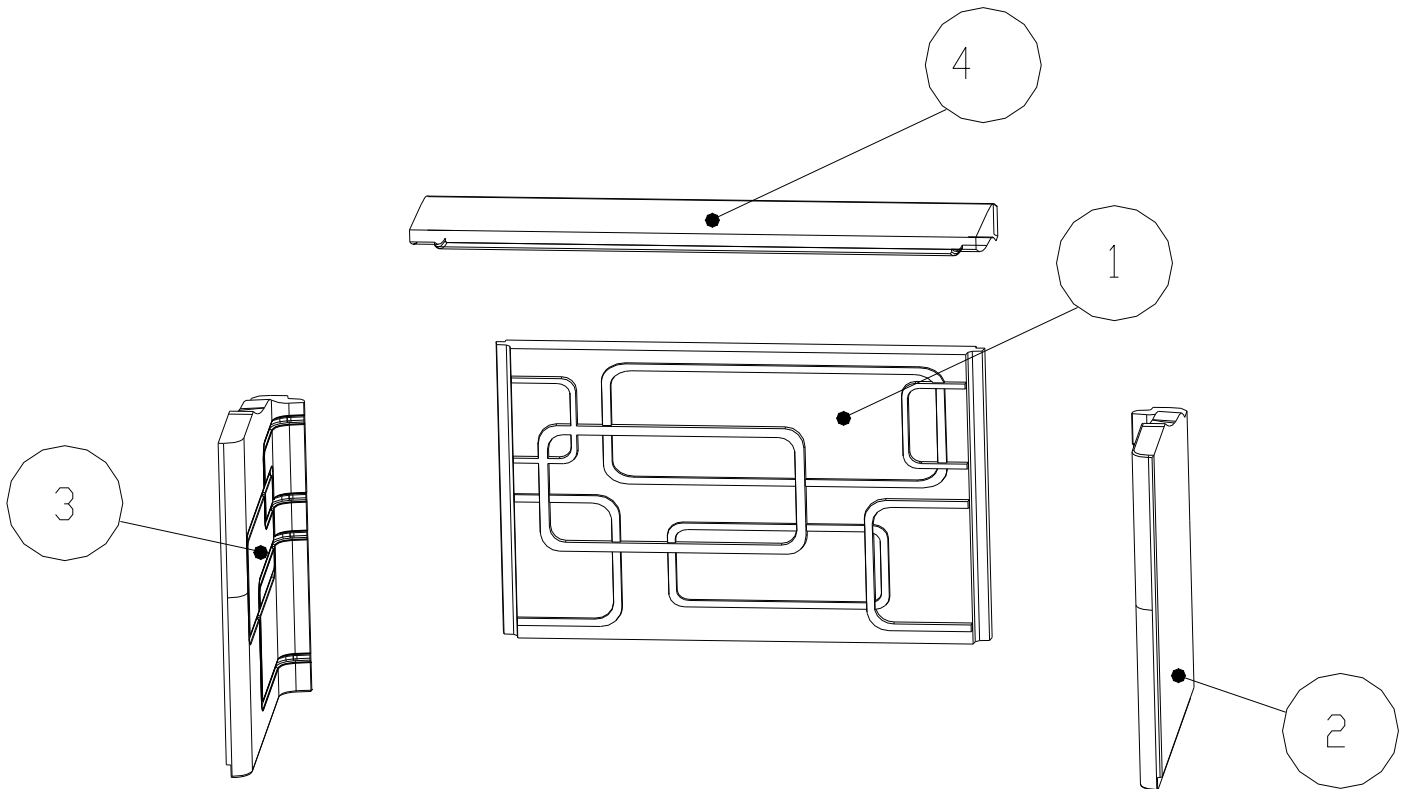

- 1 –Partie d'arrière
- 2 –Côté - droit
- 3 –Côté - gauche
- 4 –Déflecteur

BeF Home, s.r.o.,
CZ – 679 07
Kotvrdovice 277
VAT: CZ25524682

BÊFCE
home **10**

Foyer : **Optim 6**

Version: **6, V6, 6CP, 6CL, 6C, V6CL, V6CP, V6C**

Numéro de test: **30-10793**

Personne notifiée: **1015 EN 13229**

Puissance nominale: **6 kW**

Rendement: **78,5 %**

Emissions CO (en rapport avec 13% O2): **0,07 %**

Température des fumées: **347 °C**

Distance des matériaux combustibles adjacents : **8cm + 10cm**
isolation thermique

Combustible

-- **bois**(bûches de hêtre)

Appareil au processus de combustion à court terme.
Foyer pour des combustibles solides pour chauffage domestique.

Lisez et suivez ce document attentivement!