

SPÉCIFICATION TECHNIQUES

Puissance nominale	13 kW
Puissance thermique eau	6,5 kW
Rendement	85 %
Diamètre sortie fumées	150 mm
Tirage minimum	11 Pa
Température des fumées	190 °C
Débit massique des fumées	11,8 g/s
Emissions CO (% à 13 % d'O ₂)	0,0383 %
Emissions de particules	19 mg/Nm ³
Consommation de combustible	3,69 kg/h
Combustible	bois (bûches de hêtre)
Poids	241 kg



Liste de pièces de détachées

Schéma de raccordement de l'échangeur thermique

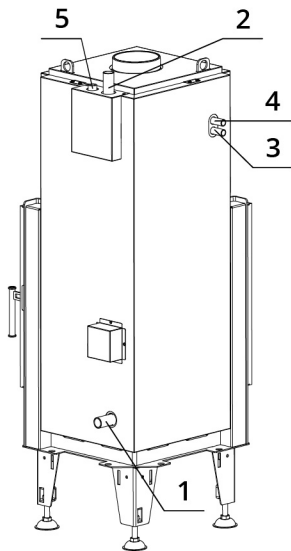

1. Entrée d'eau froide dans l'échangeur, filetage extérieur 1"
2. Sortie d'eau chaude de l'échangeur, filetage extérieur 1"
3. Entrée d'eau froide pour la protection thermique, filetage extérieur 1/2"
4. Sortie d'eau chauffée pour la protection thermique, filetage extérieur 1/2"
5. Point de connexion de la soupape d'aération, filetage intérieur 1/2"

Réfractaires

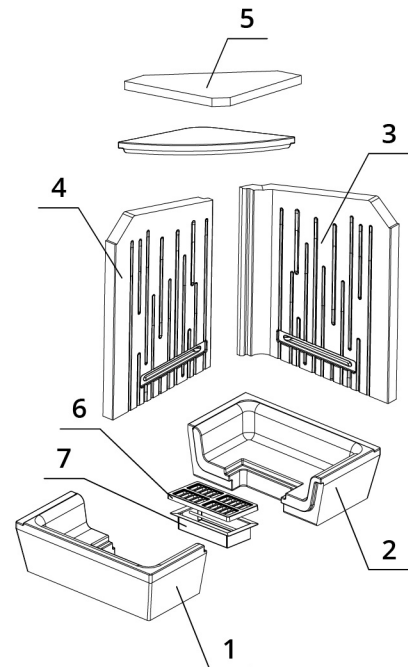

- | | |
|------------------------|--------------------|
| 1. Base foyère avant | 6. Déflecteur |
| 2. Base foyère arrière | 4. Côté droit |
| 3. Dos | 7. Grille en fonte |
| 5. Côté gauche | 8. Bac à cendre |

BEF AQUATIC WH 500 E

BlmSchV Stufe 2	15a B - VG	ČSN EN 13229
--------------------	---------------	-----------------

www.befhome.com

DESSIN TECHNIQUE

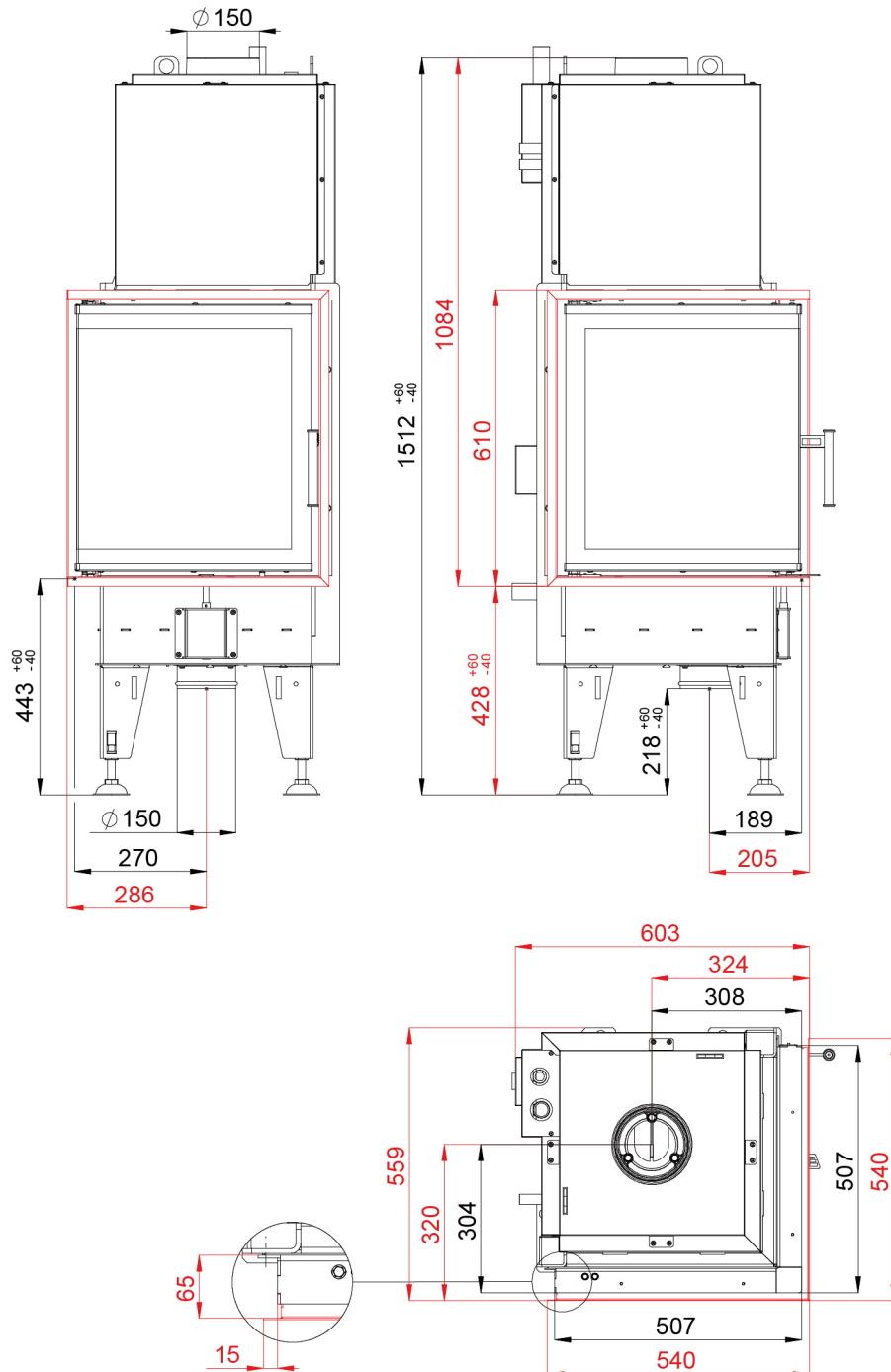

480 x 480 x 532 mm

BEF AQUATIC WH 500 E

BImSchV Stufe 2	15a B - VG	ČSN EN 13229
--------------------	---------------	-----------------

www.befhome.com